

(19)



Евразийское
патентное
ведомство

(21) 202090615 (13) A1

(12) ОПИСАНИЕ ИЗОБРЕТЕНИЯ К ЕВРАЗИЙСКОЙ ЗАЯВКЕ

(43) Дата публикации заявки
2020.06.04

(51) Int. Cl. B62B 3/14 (2006.01)
B62B 3/18 (2006.01)

(22) Дата подачи заявки
2018.08.24

(54) ПОКУПАТЕЛЬСКАЯ ТЕЛЕЖКА, КОТОРАЯ МОЖЕТ БЫТЬ ЗАДВИНУТА В ИДЕНТИЧНЫЕ ТЕЛЕЖКИ

(31) 20 2017 004 527.3

(32) 2017.08.29

(33) DE

(86) PCT/DE2018/000250

(87) WO 2019/042489 2019.03.07

(71)(72) Заявитель и изобретатель:
ЭБЕРЛЯЙН МАРТИН (BG)

(74) Представитель:

Гизатуллина Е.М., Глухарёва А.О.,
Угрюмов В.М., Строкова О.В.,
Христофоров А.А., Гизатуллин Ш.Ф.,
Костюшенкова М.Ю., Лебедев В.В.,
Парамонова К.В. (RU)

(57) Настоящее изобретение относится к задвигаемой покупательской тележке (1), содержащей складное детское сиденье в сборе (7), характеризующееся наличием спинки (13), установленной с возможностью перемещения на задней стенке (9) корзины (4), и закрывающего элемента (24), который расположен с возможностью поворота на задней стенке, опирается на сиденье (23) и закрывает отверстия (10) для ног в задней стенке (9), когда он повернут вверх. Когда детское сиденье в сборе (7) не используется, задняя стенка (9), сиденье (23) и закрывающий элемент (24) находятся в непосредственном контакте друг с другом, сиденье (23) свисает вниз и закрывающий элемент (24) направлен вверх. Закрывающий элемент (24) характеризуется наличием двух выступов (26), направленных наружу в противоположных направлениях, спинка (13) характеризуется наличием центральной части (29) и двух направляющих частей (28), примыкающих по бокам к центральной части (29), выступы (26) перемещаются вдоль направляющих частей (28) спинки (13) и указанные направляющие части (28) образуют соответствующие проемы (18), которые заняты выступами (26), когда детское сиденье в сборе (7) не используется.

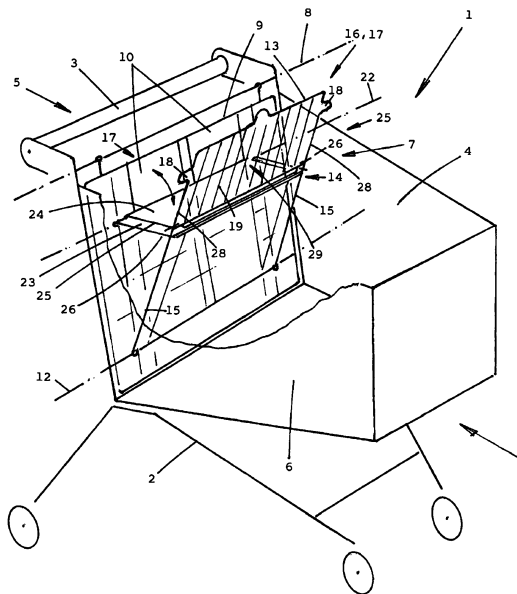

202090615 A1

202090615 A1

ПОКУПАТЕЛЬСКАЯ ТЕЛЕЖКА, КОТОРАЯ МОЖЕТ БЫТЬ ЗАДВИНУТА В ИДЕНТИЧНЫЕ ТЕЛЕЖКИ

ОПИСАНИЕ

Настоящее изобретение относится к покупательской тележке, которая может быть задвинута в идентичные тележки и содержит корзину для размещения товаров, складное детское сиденье в сборе, которое предназначено для закрывания заднего открытого участка корзины и может перемещаться внутрь корзины и обратно, причем детское сиденье в сборе характеризуется наличием задней стенки, оснащенной двумя отверстиями для ног, спинки, установленной с возможностью перемещения на задней стенке, и сиденья, которое может использоваться как место для сидения ребенка раннего возраста в положении использования детского сиденья в сборе и предназначено для ограничения диапазона поворота спинки, детское сиденье в сборе оснащено закрывающим элементом, который расположен с возможностью поворота на задней стенке, опирается на сиденье и может быть повернут вверх и обратно для закрывания отверстий для ног в повернутом вверх положении, и, также в этом положении, для образования совместно с сиденьем, задней стенкой и спинкой дополнительного приспособления для размещения товаров, при этом в положении неиспользования, то есть в сложенном состоянии детского сиденья в сборе, задняя стенка, сиденье и закрывающий элемент находятся в непосредственном контакте друг с другом, сиденье свисает вниз и закрывающий элемент направлен вверх.

Покупательские тележки, содержащие детское сиденье в сборе с двойной функцией, как описано в начале этого документа, достаточно хорошо известны за их применение в магазинах самообслуживания.

В документе WO 2012/034556 A2 описаны решения по способу складывания складного детского сиденья в сборе, которое не оснащено закрывающим элементом, с экономией пространства.

Целью настоящего изобретения также является разработка покупательской тележки такого типа, который описан в начале документа, детское сиденье в сборе которой, оснащенное дополнительным закрывающим элементом, также может быть сложено с экономией пространства согласно целям документа WO 2012/034556 A2.

Эта цель достигается так, как описано в отличительной части пункта 1 формулы.

Согласно предложенному решению преимущественно исключается ситуация, в которой толщина выступов приводит к увеличению толщины сложенного детского сиденья в сборе. Детское сиденье в сборе, выполненное и сложенное таким образом, может быть

основано на таких решениях, которые предложены в документе WO 2012/034556 A2.

Настоящее изобретение поясняется более подробно со ссылкой на приведенный в качестве примера вариант осуществления. На фигурах:

на фиг. 1 показана покупательская тележка с детским сиденьем в сборе в положении использования, и

на фиг. 2 показано то же самое детское сиденье в сборе в положении неиспользования, если смотреть в продольном направлении покупательской тележки.

Покупательская тележка 1, изображенная в трех измерениях на фиг. 1, содержит раму 2, корзину 4, расположенную на раме, и рукоятку 3, расположенную сзади. Этот участок 5 корзины 4, который открыт сзади известным образом, закрыт поворотным детским сиденьем в сборе 7, которое может поворачиваться внутрь корзины, чтобы задвигать ее в идентичные покупательские тележки 1 с экономией пространства. Эта боковая стенка 6 корзины 4, которая обращена к смотрящему на изображение, показана в некотором смысле в разрезе на фигуре, чтобы лучше было видно детское сиденье в сборе 7. Детское сиденье в сборе 7 состоит из задней стенки 9, спинки 13, сиденья 23 и закрывающего элемента 24. Задняя стенка 9 установлена на корзине 4 с возможностью поворота вокруг первой верхней горизонтальной оси 8, спинка 13 установлена на задней стенке 9 с возможностью поворота вокруг второй нижней горизонтальной оси 12, и сиденье 23 и закрывающий элемент 24 установлены на задней стенке 9 с возможностью поворота вокруг третьей горизонтальной оси 22, которая расположена над второй горизонтальной осью 12 и под первой горизонтальной осью 8. Сиденье 23 опирается на открытую часть 14, расположенную на спинке 13, с возможностью перемещения со скольжением, вследствие чего сиденье 23 свисает вниз в положении неиспользования детского сиденья в сборе 7 известным образом, как показано на фиг. 2. Закрывающий элемент 24 опирается на сиденье 23, как изображено на фигуре, и в этом положении он может использоваться вместе с сиденьем 23 как место для сидения. Задняя стенка 9 характеризуется наличием двух отверстий 10 для ног ребенка раннего возраста, сидящего на сиденье 23 или месте для сидения. Изогнутая двусторонняя стрелка, показанная на закрывающем элементе 24, указывает, что закрывающий элемент 24 может быть перемещен вверх к задней стенке 9 и обратно для закрывания двух отверстий 10 для ног в повернутом вверх положении, если необходимо использовать сиденье 23 не как место для сидения, а как дополнительное место для размещения товаров, например, для размещения чувствительных к давлению товаров. Закрывающий элемент 24 характеризуется наличием выступа 26 на каждой из своих двух сторон 25, который проходит в продольном направлении покупательской тележки 1 и расположен на расстоянии от третьей горизонтальной оси 22, причем выступы 26 проходят

наружу в противоположных направлениях и каждый выступ 26 упирается в направляющую часть 28 спинки 13, которая согласно варианту осуществления, показанному на фиг. 1, образована вертикальным стержнем 15. В заданном участке 17 пространства, расположенном в каждом случае в верхнем участке 16 спинки 13, каждый вертикальный стержень 15 характеризуется формой с отклонением от вертикального направления, вследствие чего на каждом вертикальном стержне 15 сбоку образуется проем 18. В этом примере проемы 18 направлены в боковом направлении наружу и, таким образом, зеркально симметричны друг другу. Значение проемов 18 более подробно изображено на фиг. 2. На фигуре не показаны подробно дополнительные вертикальные, горизонтальные или другие стержни, образующие заднюю стенку 9 и спинку 13, поскольку изображение этих стержней сделало бы фигуру непонятной. Может быть предусмотрено большее или меньшее количество стержней, а их промежуточные проемы могут быть заменены закрытыми поверхностями. Сиденье 23 выполняет не только функцию места для сидения, но также определяет диапазон поворота спинки 13 известным образом посредством упоров, которые входят в контакт позади указанного сиденья. В свою очередь, показанная стрелка обозначает продольное направление покупательской тележки 1. Если детское сиденье в сборе 7 приведено в положение использования или в положение неиспользования за счет перемещения спинки 13, выступы 26 закрывающего элемента 24 перемещаются вдоль направляющих частей 28, как показано на фигуре – по вертикальным стержням 15 спинки 13.

В качестве альтернативы варианту осуществления, изображенному на фигуре, упоры сиденья 23, которые определяют диапазон поворота спинки 13 и входят в зацепление позади указанного сиденья, также могут быть расположены по центру, как известно из документа DE 20 2014 006 501 U1. Необходим по меньшей мере один упор.

Если смотреть в сторону задней поверхности спинки 13, то есть смотреть спереди корзины к рукоятке 3, на фиг. 2 показано детское сиденье в сборе 7 в продольном направлении покупательской тележки 1. На этой фигуре некоторые горизонтальные и вертикальные стержни задней стенки 9 и спинки 13 не показаны для понятного представления детского сиденья в сборе. Вверху показана первая горизонтальная ось 8, вокруг которой задняя стенка 9 может перемещаться на корзине 4 известным образом. Также изображена вторая горизонтальная ось 12, которая обеспечивает возможность перемещения спинки 13 известным образом, и третья горизонтальная ось 22, которая аналогично показана, обеспечивает возможность перемещения сиденья 23 и закрывающего элемента 24. Детское сиденье в сборе 7 изображено в положении неиспользования, в котором все части детского сиденья в сборе 7 находятся в непосредственном контакте друг

с другом. То есть детское сиденье в сборе 7 находится в сложенном состоянии, в котором сиденье 23 свисает вниз и закрывающий элемент 24 направлен вверх. Спинка 13 характеризуется наличием нескольких вертикальных опорных стержней 19, расположенных над сиденьем 23 и образующих известным образом приспособление, на которое ребенок раннего возраста может опереться своей спиной. Опорные стержни 19 расположены в первом участке пространства, который расположен ближе всего к смотрящему на фигуру. Опорные стержни 19 соединены известным образом с двумя поперечными стержнями 20, которые расположены во втором участке пространства, находящемся «глубже» в плоскости изображения и, таким образом, дальше от смотрящего на изображение, чем первый участок пространства. Два поперечных стержня 20, в свою очередь, соединены с двумя вертикальными стержнями 15 спинки 13, причем в этом примере два вертикальных стержня 15 образуют две внешние стороны 21 спинки 13. Два вертикальных стержня 15 расположены в третьем участке пространства, проходящем еще «глубже» в плоскость изображения и, таким образом, дальше от смотрящего на изображение. Один из выступов 26 предпочтительно расположен соответственно на верхнем конце 27 закрывающего элемента 24, в любом случае расположенного на обеих сторонах 25 закрывающего элемента 24, причем каждый выступ 26 зеркально симметричен относительно другого выступа 26 и направлен наружу вправо и влево. На уровне двух выступов 26, то есть в заданном участке 17 пространства, каждый вертикальный стержень 15 или направляющая часть 28, образованная вертикальным стержнем 15, отклоняется от своего вертикального направления, вследствие чего на каждом вертикальном стержне 15 образуется проем 18, в котором размещаются выступы 26 закрывающего элемента 24 в положении неиспользования детского сиденья в сборе 7. Два проема 18 расположены между стержнями 15 и, таким образом, в третьем участке пространства, а также по меньшей мере частично между концами поперечных стержней 20 и, следовательно, также во втором участке пространства. Это является необходимым, поскольку, когда детское сиденье в сборе складывают из положения использования, в котором закрывающий элемент 24 опирается на сиденье 23, в положение неиспользования, выступы 26 входят во второй участок пространства. Таким образом, очень важно, чтобы направляющие части 28 или, в данном случае, стержни 15 не заходили во второй и третий участки пространства, т. е. в проемы 18, занятые выступами 26 в положении неиспользования.

Для этого, как показано на фигуре и согласно первому варианту осуществления, если смотреть в продольном направлении покупательской тележки 1 стержни 15 могут отклоняться в боковом направлении, при этом оставаясь в третьем участке пространства. Согласно второму эквивалентному варианту осуществления предпочтительно

используются крайние левый и правый опорные стержни 19 вместо стержней 15 в качестве направляющего приспособления 28. Согласно этому второму варианту осуществления используемые опорные стержни 19 перемещаются из третьего участка пространства, проходят второй участок пространства и заходят в первый участок пространства, который не занят выступами 26 в положении неиспользования. Для этого они необязательно изогнуты в промежуточной части, или являются прямыми и в целом наклонены относительно остальных опорных стержней 19, которые занимают только первый участок пространства. Наклонные опорные стержни 19 или опорные стержни 19, изогнутые так, что они выходят из третьего в первый участок пространства, образуют направляющие части 28 таким образом, что выступы перемещаются вдоль направляющих частей 28 спинки 13, если необходимо переместить детское сиденье в сборе 7 из положения использования в положение неиспользования, или наоборот. Направляющие части 28 расположены с обеих сторон от центральной части 29 спинки 13, и их вертикальные опорные стержни 19 занимают только первый участок пространства, а их горизонтальные поперечные стержни 20 предпочтительно занимают только второй участок пространства. Аналогично, согласно третьему эквивалентному варианту осуществления, направляющие части 28, расположенные в третьем и/или втором участке пространства, также могут заканчиваться ниже соответствующих проемов 18, вследствие чего они не занимают проемы 18, занятые выступами 26 в положении неиспользования. Хотя первый и второй эквивалентные варианты осуществления используются предпочтительно в случае, когда спинка 13 выполнена из проволоки, третий эквивалентный вариант осуществления предпочтительно подходит для спинки 13, выполненной из пластмассы.

Согласно варианту осуществления, изображенному на фигуре, выступы 26 не упираются в два вертикальных стержня 15, вследствие чего выступы 26, находящиеся во втором участке пространства, не находятся между двумя вертикальными стержнями 15 и дополнительными вертикальными стержнями 11, относящимися к задней стенке 9. В случае второго эквивалентного варианта осуществления, в положении неиспользования детского сиденья в сборе выступы 26 упираются в опорные стержни 19, образующие направляющие части 28, поскольку эта соответствующая часть опорных стержней 19, в которую упираются выступы 26, занимает первый участок пространства, при этом выступы 26 расположены во втором участке пространства. Поскольку вертикальные опорные стержни 19 расположены на поперечных стержнях 20, свободное пространство, соответствующее второму участку пространства, образуется в области вертикальных опорных стержней 19 и, в положении неиспользования детского сиденья в сборе 7, используется по меньшей мере большей частью оставшегося объема закрывающего элемента 24, т. е. его центральной частью 29.

Таким образом, не только два выступа 26, но также закрывающий элемент 24 в целом не увеличивают толщину детского сиденья в сборе 7 в сложенном состоянии. Решение согласно настоящему изобретению, как предложено в документе WO 2012/034556 A2, таким образом, может быть реализовано в случае использования детского сиденья в сборе 7, оснащенного закрывающим элементом 24, описанным в настоящем документе. В зависимости от конструкции и дизайна детского сиденья в сборе 7 два вертикальных стержня 11, находящихся справа и слева от задней стенки 9 и расположенных относительно близко, то есть в непосредственной близости, от двух вертикальных стержней 15 спинки 13, могут быть изогнуты наружу с возвратом к предыдущей форме, чтобы аналогичным образом избежать ситуации, в которой стержни 11 и 15 увеличивают толщину детского сиденья в сборе 7. Вертикальные стержни 11 задней стенки 9 проходят параллельно вертикальным стержням 15 спинки 13 и с небольшим промежутком от них. Эти два вида конструкции изображены каждый на одной половине фигуры. На правой половине показан вид конструкции, в котором вертикальные стержни 11 задней стенки 9 изогнуты наружу в противоположных направлениях соответственно относительно проемов 18, образованных вертикальными стержнями 15 спинки 13 и занятых выступами 26 в положении неиспользования. В обоих случаях два проема 18, занятые выступами в положении неиспользования, всегда находятся справа и слева от спинки 13.

Общим для всех описанных эквивалентных вариантов осуществления является то, что закрывающий элемент 24 характеризуется наличием двух противоположно направленных наружу выступов 26, спинка 13 характеризуется наличием центральной части 29 и двух направляющих частей 28, примыкающих по бокам к центральной части 29 таким образом, что выступы 26, расположенные между задней стенкой 9 и спинкой 13, перемещаются вдоль направляющих частей 28 спинки 13, если необходимо переместить детское сиденье в сборе 7 из положения использования в положение неиспользования, или наоборот, причем направляющие части 28 по меньшей мере частично не проходят параллельно сторонам центральной части 29 спинки 13 и/или короче в вертикальном направлении, чем центральная часть 29, вследствие чего в любом случае образуется проем 18, занятый выступами 26 в положении неиспользования детского сиденья в сборе 7.

В данном случае положение использования обозначает положение, в котором закрывающий элемент 24 может использоваться в качестве места для сидения, когда он находится на сиденье 23, и отверстия 10 для ног в задней стенке 9 не закрыты закрывающим элементом 24. Центральная часть 29 спинки в вертикальном направлении ограничена самыми крайними вертикальными стержнями 19, которые занимают только первый участок пространства, и в горизонтальном направлении ограничена поперечными стержнями 20,

соединенными с опорными стержнями 19. Вместо поперечных стержней 20 и опорных стержней 19, центральная часть 29 может быть образована в виде поверхности, когда промежуточные проемы между опорными стержнями 19 по меньшей мере частично закрыты, при этом между поперечными стержнями 20 остается свободное пространство.

Согласно первому преимущественному варианту осуществления центральная часть 29 спинки 13 образована опорными стержнями 19, находящимися в одной плоскости и разделенными промежуточными проемами, и каждая направляющая часть 28 соответственно образована по меньшей мере одним стержнем 15, 19, который полностью или частично не находится в этой плоскости. Необязательно и как показано на фигуре, этот стержень может соответствовать стержню 15 или крайнему левому и правому опорным стержням 19, которые, в отличие от показанного на фигуре, больше не относятся к центральной части 29 спинки, когда они выходят из первого участка пространства.

Согласно второму преимущественному варианту осуществления, в отличие от показанного на фигуре, каждая направляющая часть 28 соответственно образована по меньшей мере одним стержнем 15, 19, первый конец которого расположен ближе центральной части 29 спинки 13, чем его второй конец. Это может быть вариантом, в частности, если, в отличие от показанного на фиг. 1 и фиг. 2, вместо стержней 15, крайние левый и правый опорные стержни 19, выступающие в качестве направляющих частей 28, изогнуты вбок.

Согласно третьему преимущественному варианту осуществления каждая направляющая часть 28 образована по меньшей мере одним изогнутым стержнем 15, который отходит от центральной части 29 в заданном участке 17. Этот вариант осуществления изображен в качестве примера на фиг. 1 и фиг. 2.

Согласно четвертому преимущественному варианту осуществления вертикальные стержни 11 задней стенки 9, которые находятся в непосредственной близости от тех вертикальных стержней спинки 13, которые образуют направляющие части 28, проходят параллельно им. Этот вариант осуществления изображен на левой половине фиг. 2.

Согласно пятому преимущественному варианту осуществления, в отличие от показанного на фигуре, каждая направляющая часть 28 образована на центральной части 29 спинки 13. Этот вариант осуществления подходит, в частности, для спинки 13, выполненной из пластмассы. В случае использования спинки 13 этого типа, опорные стержни 19 предпочтительно заменены поверхностью, и вместо поперечных стержней 20 предусмотрены ребра для усиления этой поверхности. Стержни 15 также заменены ребрами или усиливающими частями.

Согласно шестому предпочтительному варианту осуществления контактная

поверхность, которая наклонена относительно плоскости вертикальных опорных стержней 19, предусмотрена на верхнем конце по меньшей мере одной направляющей части 28 и/или на нижнем конце по меньшей мере одного выступа (26). Это целесообразно, в частности, если направляющие части 28 заканчиваются ниже проемов 18, занятых выступами 26 в положении неиспользования. С помощью этих наклонных контактных поверхностей выступы 26 могут быть подняты за пределы второго участка пространства, в котором они расположены в положении неиспользования, на направляющие элементы 28, когда детское сиденье в сборе 7 перемещается из положения неиспользования в положение использования. Без наклонных контактных поверхностей этого типа нижние края выступов 26 и верхние края направляющих элементов 28 упирались бы друг в друга и части сцеплялись бы друг с другом.

В данном документе термин «покупательская тележка» включает все транспортные тележки, которые можно перемещать вручную и которые подходят для покупки и транспортировки товаров независимо от типа торговой точки, в которой используются эти тележки.

ФОРМУЛА ИЗОБРЕТЕНИЯ

1. Покупательская тележка (1), которая может быть задвинута в идентичные тележки, содержащая корзину (4) для размещения товаров, складное детское сиденье в сборе (7), которое предназначено для закрывания заднего открытого участка корзины (4) и может быть перемещено внутрь корзины и обратно, причем детское сиденье в сборе (7) характеризуется наличием задней стенки (9), оснащенной двумя отверстиями (10) для ног, спинки (13), установленной с возможностью перемещения на задней стенке (9), и сиденья (23), которое может использоваться как место для сидения ребенка раннего возраста в положении использования детского сиденья в сборе (7) и предназначено для ограничения диапазона поворота спинки (13), детское сиденье в сборе (7) оснащено закрывающим элементом (24), который расположен с возможностью поворота на задней стенке, опирается на сиденье (23) и может быть повернут вверх и обратно для закрывания отверстий (10) для ног в повернутом вверх положении, и, также в этом положении, для образования совместно с сиденьем (23), задней стенкой (9) и спинкой (13) дополнительного приспособления для размещения товаров, при этом в положении неиспользования, то есть в сложенном состоянии детского сиденья в сборе (7), задняя стенка (9), сиденье (23) и закрывающий элемент (24) находятся в непосредственном контакте друг с другом, сиденье (23) свисает вниз и закрывающий элемент (24) направлен вверх, **отличающаяся тем, что** закрывающий элемент (24) характеризуется наличием двух противоположно направленных наружу выступов (26), спинка (13) характеризуется наличием центральной части (29) и двух направляющих частей (28), примыкающих по бокам к центральной части (29) таким образом, что выступы (26), расположенные между задней стенкой (9) и спинкой (13), перемещаются вдоль направляющих частей (28) спинки (13), если необходимо переместить детское сиденье в сборе (7) из положения использования в положение неиспользования, или наоборот, при этом направляющие части (28) по меньшей мере частично не проходят параллельно сторонам центральной части (29) спинки (13) и/или короче в вертикальном направлении, чем центральная часть (29), вследствие чего в любом случае образуется проем (18), занятый выступами (26) в положении неиспользования детского сиденья в сборе (7).

2. Покупательская тележка (1) по п. 1, **отличающаяся тем, что** центральная часть (29) спинки (13) образована опорными стержнями (19), находящимися в одной плоскости и разделенными промежуточными проемами, и каждая направляющая часть (28) соответственно образована по меньшей мере одним стержнем (15, 19), который полностью или частично не находится в этой плоскости.

3. Покупательская тележка (1) по п. 1, **отличающаяся тем, что** каждая

направляющая часть (28) образована по меньшей мере одним стержнем (15, 19), первый конец которого расположен ближе к центральной части (29) спинки (13), чем его второй конец.

4. Покупательская тележка (1) по п. 1, **отличающаяся тем, что** каждая направляющая часть (28) образована по меньшей мере одним изогнутым стержнем, отходящим от центральной части (29) в заданном участке (17).

5. Покупательская тележка (1) по п. 1, **отличающаяся тем, что** вертикальные стержни (11) задней стенки (9), которые находятся в непосредственной близости от тех вертикальных стержней спинки (13), которые образуют направляющие части (28), проходят параллельно им.

6. Покупательская тележка (1) по п. 1, **отличающаяся тем, что** направляющие части (28) образованы на центральной части (29) спинки (13).

7. Покупательская тележка (1) по п. 1, **отличающаяся тем, что** в случае, если направляющие части (28) заканчиваются ниже проемов (18), занятых выступами (26) в положении неиспользования, контактная поверхность, которая наклонена относительно плоскости вертикальных опорных стержней (19), предусмотрена на верхнем конце по меньшей мере одной направляющей части (28) и/или на нижнем конце по меньшей мере одного выступа (26).

Фиг. 1

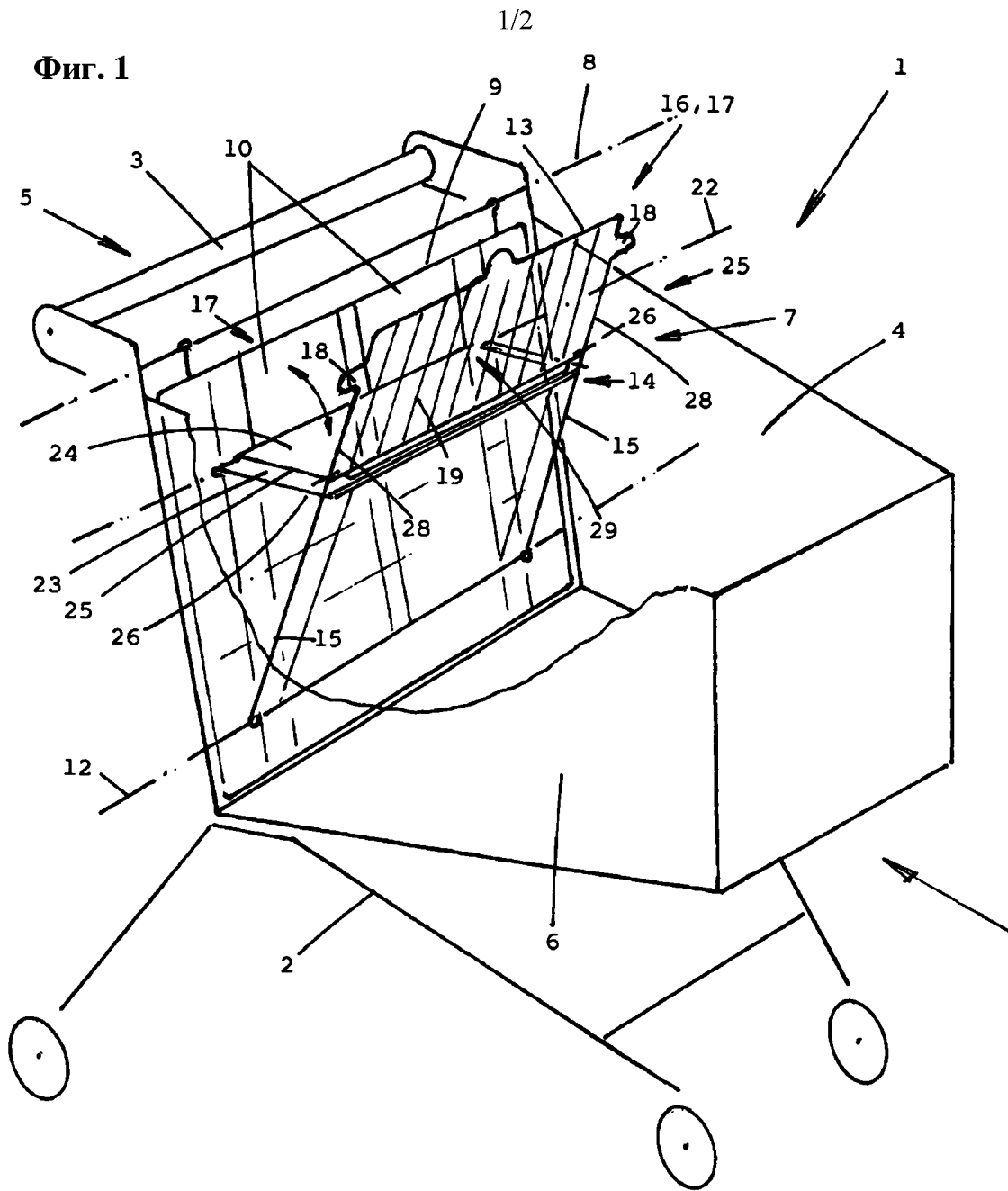

Фиг. 2

