

(19)



**Евразийское
патентное
ведомство**

(11) **043663**

(13) **B1**

(12) **ОПИСАНИЕ ИЗОБРЕТЕНИЯ К ЕВРАЗИЙСКОМУ ПАТЕНТУ**

(45) Дата публикации и выдачи патента
2023.06.09

(21) Номер заявки
202191915

(22) Дата подачи заявки
2021.08.06

(51) Int. Cl. **B65D 85/00** (2006.01)
A41G 5/02 (2006.01)
A45D 44/00 (2006.01)

(54) **УСТРОЙСТВО ДЛЯ ХРАНЕНИЯ ИСКУССТВЕННЫХ РЕСНИЦ**

(31) **2020126519 (W20046593)**

(32) **2020.08.07**

(33) **RU**

(43) **2022.02.28**

(71)(72)(73) Заявитель, изобретатель и патентовладелец:

**КУЧЕРЕНКО ГЛЕБ
ВЛАДИМИРОВИЧ (RU)**

(74) Представитель:
Бабенко П.М. (RU)

(56) KR-Y1-200392836
KR-Y1-200484489
KR-A-20090132069
US-A1-20200172323
US-A1-20150173442

(57) Изобретение относится к устройствам в сфере косметических услуг и предназначено для более удобного и быстрого наращивания ресниц, удобства их хранения, оптимизации рабочего места и минимизации отходов используемых материалов. Техническим результатом заявляемого изобретения является многофункциональность конструкции, упрощенность использования и повышение эффективности процедуры наращивания ресниц. Технический результат достигается тем, что устройство для хранения ресниц содержит корпус, имеющий крышку, выполненную с возможностью открывания и фиксации на корпусе, планшет, имеющий фиксирующие элементы, выполненный с возможностью его выдвижения и вынимания из корпуса, также имеющий пазы или прорези, предназначенные для установки вставок для ресниц, при этом форма каждого паза или прорези совпадает с формой вставки для ресниц, вставки для ресниц, выполненные в виде держателей лент с ресницами, с возможностью их выдвижения и вынимания из планшета.

B1

043663

043663

B1

Изобретение относится к устройствам в сфере косметических услуг и предназначено для более удобного и быстрого наращивания ресниц, удобства их хранения, оптимизации рабочего места и минимизации отходов используемых материалов, что приводит к положительному экономическому эффекту за счет экономии на закупке материалов для наращивания ресниц.

Из существующего уровня техники известно устройство для хранения и наложения накладных ресниц, содержащее емкость для хранения и пару аппликаторных лотков (см. МПК А45D 40/30 описание изобретения к патенту № 2576010 Российской Федерации, опубл. 27.02.2016 г.).

Также известна система для хранения искусственных ресниц, содержащая модульные емкости для хранения (см. МКПО 3-1 патента на промышленный образец № 39161 Украины, опубл. 25.04.2019 г.).

Наиболее близким к заявленному изобретению является устройство, контейнер для хранения ресниц, содержащее четырехгранный вытянутый короб со съемной крышкой, планшеты, выполненные с возможностью их выдвижения из короба, вставленные в короб вертикально и параллельно друг другу на равном расстоянии друг от друга с помощью направляющих элементов, выполненных в два горизонтальных ряда в верхней части каждой из двух противоположных боковых стенок короба, и фиксирующих элементов с пазами для вставки планшетов, выполненных по центру внутренней стороны дна короба (см. МПК В65D 85/00 описание полезной модели к патенту № 156273 Российской Федерации, опубл. 10.11.2015 г.).

Недостатки данного технического решения в том, что оно является дополнительным и затратным приобретением для мастера по наращиванию ресниц, являясь фактически только коробом для хранения планшетов с наклеенными лентами ресниц. Для нормальной оптимизации работы и рабочего места необходимо их большое количество. Принцип действия данного устройства заключается в том, что каждую ленту с ресницами нужно клеить на планшет, что влечет за собой невозможность переклеить их на другой планшет, либо убрать обратно в короб с ресницами. В связи с чем, мастеру нужно большое количество данных коробов с планшетами, а также дополнительное место для хранения коробов с хранящимися в них ресницами. Если количество коробов с планшетами ограничено, то остатки лент с ресницами приходится выкидывать, что несет за собой лишние траты. Каждому клиенту необходим свой индивидуальный набор лент с ресницами, а также, при выполнении технически сложных работ, мастеру необходимо держать под рукой сразу несколько планшетов и постоянно перемещать их в процессе работы, что приводит к потере времени, а также влияет на удобство и качество выполненной работы. Со временем, планшет изнашивается и деформируется из-за постоянного приклеивания и сдирания остаточных лент с ресницами с планшета, что так же приводит к дополнительным тратам.

Техническим результатом заявляемого изобретения является многофункциональность конструкции, упрощенность использования и повышение эффективности процедуры наращивания ресниц.

Сущность технического решения заключается в том, что устройство предназначено для усовершенствования и оптимизации процесса наращивания ресниц. Благодаря возможности быстрого извлечения вставок-держателей для ресниц с расположенными на них лентами с ресницами, а также их легкой замены, значительно повышается скорость сбора необходимых линий, изгибов, толщин и цветов ресниц на планшете мастера, что значительно влияет на скорость и удобство процедуры наращивания ресниц. За счет мобильности планшета и возможности быстрой смены вставок-держателей для ресниц, отсутствует необходимость дополнительных расходов на закупку большего количества планшетов и корпусов для их хранения, что также минимизирует размеры необходимого пространства для хранения ресниц.

Преимуществом сменности вставок-держателей для ресниц является и то, что остатки ресниц, расположенные на них, не выкидываются, а с лёгкостью переносятся на планшет и убираются в корпус для хранения, что значительно влияет на стоимость процедуры наращивания ресниц и экономит бюджет на закупку материалов.

Заявляемое устройство поясняется чертежами.

На фиг. 1 показан общий вид устройства, состоящего из корпуса, крышки и планшета с вставками-держателями для ресниц на которые крепятся ленты с ресницами.

При работе с устройством, из корпуса можно вынимать планшет полностью, либо отдельно только вставки-держатели для ресниц с расположенными на них лентами с ресницами.

Корпус (фиг. 2), выполненный из пластика, либо другого материала, предназначен для защиты, транспортировки и хранения ресниц. Может иметь в своем основании углубление или иную форму зацепа, предназначенную для удобства захвата и вынимания планшета. Корпус предназначен для использования и хранения планшета с вставками-держателями для ресниц, с возможностью его выдвижения и вынимания из корпуса. На фиг. 3 изображен планшет, размещенный внутри корпуса.

Крышка (фиг. 4) выполнена из пластика либо другого материала, защищает ресницы от механического повреждения и сохраняет их внешний вид, также для удобства позволяет просматривать содержимое корпуса. Крышка может быть прозрачной, а также выполнена в любых цветах. Крышка может покрывать корпус наполовину либо полностью. Механизм открытия крышки может находиться на любой стороне корпуса. Фиксация крышки может быть произведена как на фиг. 1 за счет отверстий под планшет, так и отдельным фиксатором, находящимся на стороне открывания крышки.

Планшет (фиг. 5), изготовленный из пластика либо из другого материала, имеет фиксирующие эле-

менты для фиксации в корпусе, выдвигается и вынимается из корпуса, имеет пазы или прорези, предназначенные для установки вставок для ресниц, и является держателем вставок для ресниц. Вынимая планшет из корпуса, имеющий определенный набор вставок-держателей для ресниц с расположенными на них лентами с ресницами, мастер приступает к процедуре наращивания ресниц, и когда нужен иной набор лент с ресницами, мастер с легкостью меняет вставки-держатели для ресниц с расположенными на них лентами с ресницами на другие, составляя свой индивидуальный набор на планшете, используя его как рабочую поверхность. Форма пазов или прорезей под вставки-держатели для ресниц соответствует форме вставок-держателей для ресниц. Количество пазов или прорезей под установку вставок-держателей для ресниц может быть любым. Планшет может быть как с вынимающимися вставками-держателями для ресниц, так и единым целым со вставками-держателями для ресниц. Планшет может выдвигаться и выниматься из короба не только слева, как на фиг. 1, но и справа, сверху и снизу.

Вставки для ресниц, выполненные из пластика либо из другого материала, являются держателями линий с ресницами. Каждая вставка-держатель для ресниц является отдельным держателем, может выниматься для переноса на другой планшет, с целью смены порядка расположения вставок-держателей для ресниц на планшете и для их дальнейшей замены. На каждую вставку-держатель клеится лента с ресницами. На каждую ленту с ресницами нанесены условные обозначения (изгиб, толщина и длина, либо иные обозначения), которые могут быть расположены на любой стороне вставки-держателя для ресниц. Форма вставки-держателя для ресниц может быть, как на фиг. 6, так и иметь иную форму, главная задача которой, легкость переноса или ее замены на планшете.

Для удобства вынимания вставки-держателя для ресниц из планшета, на ней может присутствовать выступ или углубление.

Также вставки-держатели для ресниц могут быть соединены между собой для удобства вынимания всех вставок-держателей для ресниц сразу.

Для проведения процедуры наращивания ресниц необходим индивидуальный, отвечающий запросам и пожеланиям клиента, набор лент с ресницами определенного цвета, длины, толщины и изгиба. При наращивании ресниц весь необходимый индивидуальный набор, под каждого клиента, нужно наклеивать на планшет, либо использовать несколько планшетов, с ранее наклеенными на них нужными лентами с ресницами, так как перенести ранее наклеенные ленты с ресницами на другой планшет невозможно. В связи с этим, нужно либо иметь большое количество планшетов, либо постоянно утилизировать не до конца израсходованный материал, что приводит к большим затратам на материал, увеличению себестоимости и времени проведения процедуры. В связи с тем, что для каждого клиента необходим индивидуальный набор лент с ресницами, отвечающий их запросам, все мастера сталкиваются с проблемой постоянной утилизации большого количества материала оставшегося после другого клиента, тогда как этот материал можно использовать еще не единожды для других клиентов. Из-за того, что необходимые ленты с ресницами, как правило после других клиентов уже наклеены на разные планшеты, мастеру приходится все их держать под рукой, и во время работы постоянно менять их, что значительно влияет на скорость и качество процедуры, а также удобство ее выполнения.

Предлагаемое устройство устраняет вышеуказанные недостатки, способствует повышению эффективности процесса наращивания ресниц за счет возможности быстрой смены вставок-держателей для ресниц, мобильности планшета и его удобной интеграции с корпусом.

Устройство используется следующим образом.

При проведении процедуры наращивания ресниц, мастер может достать планшет из корпуса, и проводить процедуру уже с сформированными вставками-держателями для ресниц с расположенными на них лентами с ресницами, либо достать из разных корпусов вставки-держатели для ресниц с расположенными на них лентами с ресницами имеющими разные толщину, длину, изгиб и цвет, и сформировать на отдельном планшете свой индивидуальный набор отвечающий всем запросам клиента. В процессе проведения процедуры, в случае необходимости замены вставки-держателя для ресниц с расположенной на ней лентой с ресницами на другую, вставка-держатель для ресниц с легкостью вынимается и заменяется на содержащую нужную ленту с ресницами. По окончании процедуры, весь не израсходованный материал можно с легкостью вернуть обратно в свои корпуса для их последующего использования и хранения. В связи с этим, нет необходимости приобретать дополнительные планшеты и корпуса для их хранения, так как вставки-держатели для ресниц легко заменимы, остатки лент с ресницами не утилизируются, а могут быть использованы в полном объеме, что приводит к значительной экономии материала и снижению себестоимости процедуры. Возможность быстрой смены вставок-держателей для ресниц значительно упрощает процесс наращивания ресниц, что приводит к максимальной оптимизации рабочего места позволяющей сделать процедуру наращивания ресниц более качественной и быстрой.

Устройство может быть использовано в профессиональных целях при проведении процедур наращивания ресниц, в личных целях, а также применяться в косметической и иных областях и направлениях деятельности, имеющих возможность такого применения.

ФОРМУЛА ИЗОБРЕТЕНИЯ

1. Устройство для хранения искусственных ресниц, содержащее корпус, имеющий крышку, выполненную с возможностью открывания и фиксации на корпусе, планшет, имеющий фиксирующие элементы, выполненный с возможностью его выдвижения и вынимания из корпуса, также имеющий пазы или прорези, предназначенные для установки вставок для ресниц, при этом форма каждого паза или прорези совпадает с формой вставки для ресниц, вставки для ресниц, выполненные в виде держателей лент с ресницами, с возможностью их выдвижения и вынимания из планшета.

2. Устройство для хранения искусственных ресниц по п.1, отличающееся тем, что содержит корпус, имеющий углубление в основании для извлечения планшета, крышку, выполненную с возможностью открывания и фиксации на корпусе, которая покрывает короб наполовину.

3. Устройство для хранения искусственных ресниц по п.1, отличающееся тем, что содержит крышку, выполненную с возможностью открывания и фиксации на корпусе, которая покрывает короб полностью и имеет отдельный фиксатор.

4. Устройство для хранения искусственных ресниц по п.1, отличающееся тем, что содержит вставки для ресниц, выполненные с возможностью их выдвижения и вынимания из планшета, имеющие углубления для вынимания.

5. Устройство для хранения искусственных ресниц по п.1, отличающееся тем, что содержит вставки для ресниц, выполненные с возможностью их выдвижения и вынимания из планшета, имеющие выступы для вынимания.

6. Устройство для хранения искусственных ресниц по п.1, отличающееся тем, что содержит вставки для ресниц, выполненные с возможностью соединения их между собой для выдвижения и вынимания из планшета всех вставок для ресниц сразу.

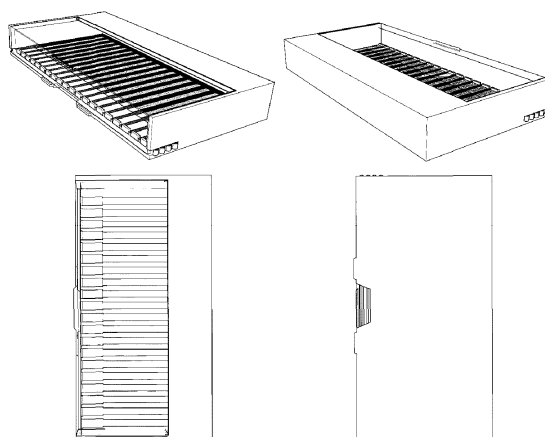

Фиг. 1

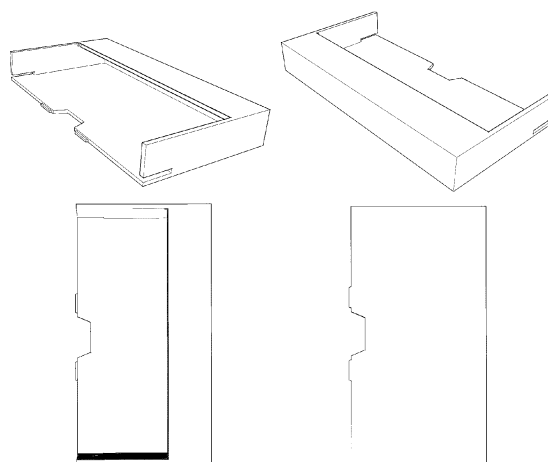

Фиг. 2

043663

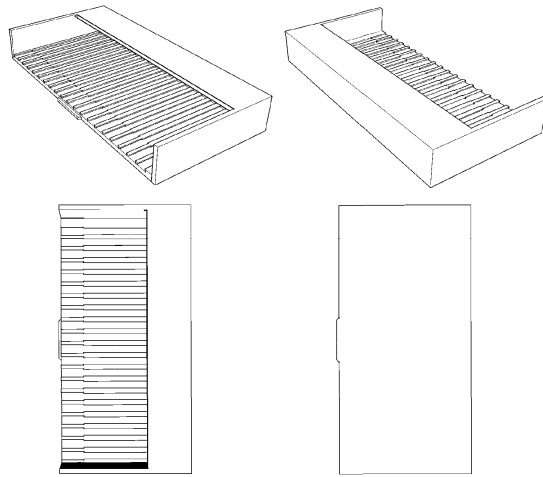

Фиг. 3

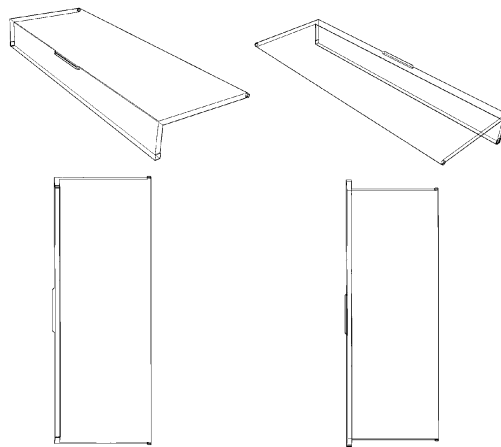

Фиг. 4

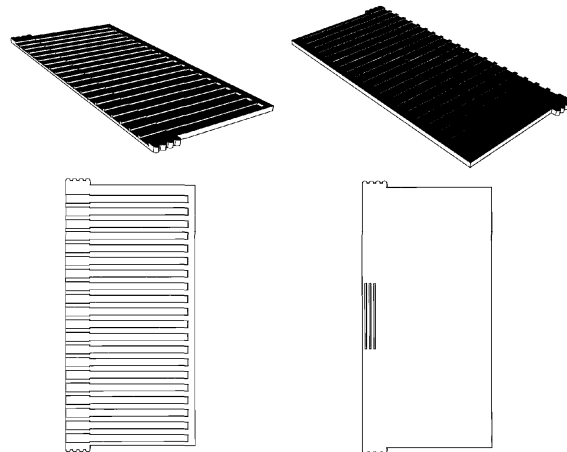

Фиг. 5

043663

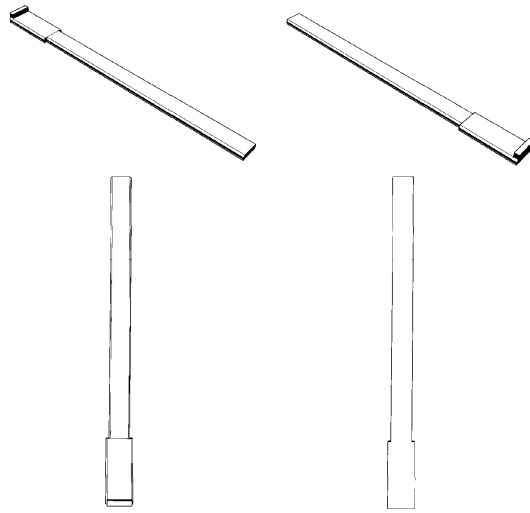

Фиг. 6

