

(19)



**Евразийское
патентное
ведомство**

(21) **202390374** (13) **A1**

(12) **ОПИСАНИЕ ИЗОБРЕТЕНИЯ К ЕВРАЗИЙСКОЙ ЗАЯВКЕ**

(43) Дата публикации заявки
2023.09.14

(51) Int. Cl. *E01B 3/32* (2006.01)

(22) Дата подачи заявки
2023.02.17

(54) **ЖЕЛЕЗОБЕТОННАЯ ШПАЛА**

(96) **2023000027 (RU) 2023.02.17**

(72) Изобретатель:

(71) Заявитель:
**ОТКРЫТОЕ АКЦИОНЕРНОЕ
ОБЩЕСТВО "РОССИЙСКИЕ
ЖЕЛЕЗНЫЕ ДОРОГИ" (RU)**

**Бузлаев Дмитрий Владимирович,
Дылёв Егор Олегович, Загитов
Эльдар Данилович (RU)**

(74) Представитель:
Наумова М.А. (RU)

(57) Изобретение относится к конструкции верхнего строения железнодорожного пути, а именно к конструкции подрельсовой опоры - железобетонной шпале, которая используется для восприятия нагрузок от подвижного состава и их передачи на балластный слой, при этом обеспечивающей увеличенный ресурс. Железобетонная шпала, выполненная с переменным по длине трапециевидным поперечным сечением, состоящей из краевых участков, подрельсовых участков с подрельсовыми площадками и среднего участка, элементов продольной предварительно напряженной арматуры, закладных элементов промежуточных рельсовых скреплений (дюбелей), установленных в продольной вертикальной плоскости железобетонной шпалы в зоне подрельсовых площадок, при этом элементы продольной предварительно напряженной арматуры выполнены в виде двух парных рядов прутков, расположенных симметрично с каждой стороны, относительно вертикальной оси поперечного сечения шпалы, при этом концевые и средний участки шпалы включают прямоугольные хомуты с закругленными углами, которые объединяют внешние ряды прутков, симметричных относительно вертикальной оси в поперечном сечении с их внешней стороны, подрельсовые участки включают дополнительное армирование, выполненное конструкцией, имеющей пространственно-развитую геометрию, состоящую из верхнего каркаса, выполненного из П-образных скоб, соединённых продольными стержнями в местах сопряжения опоры и перемычки, при этом концы опор направлены в противоположную, от вертикальной оси поперечного сечения шпалы, сторону и нижнего основания, которое выполнено из продольных и поперечных стержней. Обеспечивается возможность повышения прочности и трещиностойкости в наиболее нагруженных участках шпалы, а именно подрельсовых участках.

A1

202390374

202390374

A1

ЖЕЛЕЗОБЕТОННАЯ ШПАЛА

Область техники

Изобретение относится к конструкции верхнего строения железнодорожного пути, а именно к конструкции подрельсовой опоры – железобетонной шпале, которая используется для восприятия нагрузок через рельс от подвижного состава и их передачи на балластный слой, при этом обеспечивающей увеличенный ресурс.

Конструкция железобетонной шпалы должна обеспечивать восприятие нагрузок от рельсов и его передачу на балластную призму, обеспечение стабильности ширины колеи, также совместно с балластным слоем обеспечивать стабильное положение пути в горизонтальной и вертикальной плоскостях, устойчивость бесстыкового пути в горизонтальной плоскости.

Уровень техники

Из уровня техники известен источник информации RU 164035 U1, 20.08.2016 (аналог), в котором раскрыта конструкция шпалы железобетонной предварительно напряженной, включающей железобетонный брус с переменным по длине трапецидальным поперечным сечением и верхними подрельсовыми площадками, элементы продольной предварительно напряженной арматуры, образующие в боковых частях железобетонного бруса армированные зоны, симметричные относительно вертикальной оси железобетонного бруса в поперечном его сечении, две пары анкеров, установленных в продольной вертикальной плоскости железобетонного бруса на концах подрельсовых площадок, каждый из которых выполнен в виде головки, выступающей над подрельсовой площадкой, и хвостовика, соединенного с головкой и замурованного в теле железобетонного бруса, при этом хвостовик каждого анкера выполнен с разветвлениями, размещенными над армированными зонами железобетонного бруса в плоскости, перпендикулярной продольной оси железобетонного бруса, и с вертикальным стержнем, который является продолжением хвостовика в нижней его части и расположен между армированными зонами железобетонного бруса.

Конструкция известной шпалы на подрельсовых участках не обеспечивает достаточной прочности. Подрельсовые участки железобетонной шпалы наиболее нагружены, ввиду того что именно в этих зонах происходит основное восприятие вертикальных и горизонтальных сил, действующих на рельс от подвижного состава.

При этом горизонтальные силы создают момент сил действующий на промежуточное рельсовое крепление, приводящий к возникновению внутренних напряжений в местах закрепления рельсовых креплений на подрельсовых участках шпалы, что приводит к повреждению шпалы.

Указанные выше недостатки обусловлены в первую очередь отсутствием в конструкции известного технического решения элементов дополнительного армирования в зоне наиболее нагруженного участка шпалы, а именно подрельсового участка, а также отсутствием в конструкции хомутов по всей длине шпалы, что при действии динамических сил ведёт к риску возникновения поперечных деформаций и микротрещин.

Из уровня техники известен источник информации RU 2716373 C1, 11.03.2020 (аналог), в котором раскрыт способ укрепления торцевых частей железобетонных шпал, армированных стержневой арматурой, путем дополнительного армирования, при этом в торцевых частях железобетонной шпалы устанавливают дополнительное армирование в виде каркасов, где каркас представляет собой пространственную конструкцию из четырех парных стержней, расположенных в горизонтальной плоскости и из двух стержней, расположенных в вертикальной плоскости, соединенных между собой сваркой, при этом: для возможности установки каркаса на основную конструктивную арматуру расстояние между осями парных горизонтальных стержней каркаса должно быть не менее диаметра основной конструктивной стержневой арматуры, а расстояние между вертикальными стержнями каркаса должно быть не более расстояния между крайними основными конструктивными стержнями арматуры по горизонтали; дополнительное усиление конструкции шпалы достигается путем выполнения каркаса пространственной формы за счет изгиба на 90° каждого или по одному стержню из каждой пары горизонтальных стержней, где длина загибов стержней определяется технологичностью монтажа в шпальную форму.

Недостатками известной железобетонной шпалы также является низкая несущая способность в зоне подрельсовых участков, ввиду отсутствия дополнительного армирования. Также в данной конструкции шпалы отсутствуют хомуты по всей её длине, что приводит к рискам появления поперечных деформаций и микротрещин.

Из уровня техники известен источник информации CN 208685352 U, 02.04.2019 (прототип), в котором раскрыта конструкция железобетонной шпалы, армированной предварительно напрягаемой проволокой. Шпала состоит из: бетона, армированного предварительно напрягаемой арматурой, у которой подрельсовые зоны, в их верхней

части, армируются волокном. Также конструкция имеет рёбра жёстки расположенные по торцам и в средней части шпалы.

К недостаткам известного технического решения, прототипа, следует отнести отсутствие в конструкции достаточного армирования наиболее нагруженных участков шпалы, а именно подрельсовых участков.

Данное конструктивное выполнение шпалы имеет усиление в верхней части подрельсовой зоны в виде волокон, а также рёбра жёстки расположенные по торцам и в средней части шпалы.

Однако, такое конструктивное выполнение шпалы не обеспечивает достаточной трещиностойкости в местах испытывающих повышенные напряжения, а именно в подошве шпалы в зоне подрельсовых участков, а также расположение рёбер жёсткости вдали от торца шпалы не обеспечивают трещиностойкость самого торца, а расположение рёбер по краям среднего участка не дает ему возможности противодействовать восприятию поперечных деформаций по всей его длине.

Таким образом, с учетом известного уровня техники, к основным недостаткам уровня техники следует отнести недостаточную прочность и трещиностойкость наиболее нагруженных участков железобетонных шпал, а именно подрельсовых участков, воспринимающих максимальные нагрузки.

Шпала – балка конечной длины, лежащая на упругом основании. Шпалы изготавливаются из дерева или бетона, армированного металлическими или композитными прутками, стержнями, канатами. Бетон, из которого изготавливается шпала, обладает высокой прочностью на сжатие и низкой прочностью на растяжение. Ввиду последнего свойства бетона, он подвергается армированию предварительно напряжённой арматурой, которая помогает создать в железобетонной конструкции сжимающие напряжения, тем самым избегая наличия растянутых зон в конструкции при действии на неё нагрузки.

На торцах железобетонных шпал возникают зоны локальных очагов деформаций бетона, вызванные передачей усилий натяжения от предварительно натянутых прутков на бетон. Также наблюдается сложное напряжённо-деформированное состояние, которое можно кратко описать как «краевой эффект».

Учитывая эти обстоятельства, при прохождении подвижного состава по железнодорожному пути, шпала в подрельсовых и торцевых участках подвержена повышенному трещинообразованию, а следовательно, низкой несущей способностью.

Раскрытие сущности изобретения

Задачей, на решение которой направлено заявляемое изобретение, является устранение недостатков известного уровня техники.

Технический результат, достигаемый при осуществлении заявляемого изобретения, заключается в повышении прочности и трещиностойкости железобетонной шпалы за счёт применения в её конструкции элементов дополнительного армирования в наиболее нагруженных участках шпалы, а именно подрельсовых участках шпалы.

Сущность технического решения заявляемого изобретения заключается в том, что железобетонная шпала, выполненная с переменным по длине трапециевидным поперечным сечением, состоящей из краевых участков, подрельсовых участков с подрельсовыми площадками и среднего участка, элементов продольной предварительно напряженной арматуры, закладных элементов промежуточных рельсовых скреплений (дюбелей), установленных в продольной вертикальной плоскости железобетонной шпалы в зоне подрельсовых площадок, при этом элементы продольной предварительно напряженной арматуры выполнены в виде двух парных рядов прутков, расположенных симметрично с каждой стороны, относительно вертикальной оси поперечного сечения шпалы, при этом концевые и средний участки шпалы включают прямоугольные хомуты с закруглёнными углами, которые объединяют внешние ряды прутков, симметричных относительно вертикальной оси в поперечном сечении с их внешней стороны, подрельсовые участки включают дополнительное армирование, выполненное конструкцией, имеющей пространственно-развитую геометрию, состоящую из верхнего каркаса, выполненного из П-образных скоб, соединённых продольными стержнями в местах сопряжения опоры и перемычки, при этом концы опор, направлены в противоположную, от вертикальной оси поперечного сечения шпалы, сторону и нижнего основания, которое выполнено из продольных и поперечных стрижней.

Также сущность технического решения заявляемого изобретения заключается в том, что каждый закладной элемент промежуточных рельсовых скреплений (дюбель), установленный в продольной вертикальной плоскости железобетонной шпалы в зоне подрельсовых площадок, расположен между скоб каркаса дополнительного армирования каждый.

Новые конструктивные особенности заявляемого технического решения обусловлены следующими элементами, а именно предварительно напряженной арматурой, выполненной в виде двух парных рядов прутков, расположенных

симметрично относительно вертикальной оси поперечного сечения шпалы, что позволяет воспринимать основные изгибающие напряжения шпалы, тем самым повышать прочность и трещиностойкость шпалы в целом, как в объеме шпалы, так и в непосредственной близости от внешнего контура.

Увеличение количества рядов предварительно напряжённой арматуры, а также их объединение в пары способствует равномерному распределению нагрузок, вызывающих растягивающие напряжения.

В предварительно напряжённых конструкциях особое значение имеет конструирование концевых участков. Кроме наличия «краевого эффекта», здесь происходит передача значительных усилий обжатия с арматуры на бетон, что ведет к местным перенапряжениям в торцевой части элемента, из-за чего могут образовываться трещины, раскрывающиеся по торцу и поверху на конце предварительно напряжённого железобетонного элемента.

В следствии чего концевые участки предварительно напряжённой шпалы усилены при помощи дополнительной поперечной арматуры, выполненной также в виде хомутов.

Наличие в конструкции прямоугольных хомутов с закруглёнными углами (далее хомутов), которые объединяют внешние ряды предварительно напряжённой арматуры, симметричных относительно вертикальной оси в поперечном сечении с их внешней стороны, обеспечивают восприятие поперечных деформаций, вызванных динамическими нагрузками при проходе подвижного состава, тем самым предотвращается образование трещин в тех зонах шпалы, в которых располагаются хомуты.

Кроме того, дополнительное армирование в зоне подрельсовых участков заявляемого изобретения, выполняется в виде конструкции, имеющей пространственно-развитую форму, которая состоит из верхнего каркаса, выполненного из П-образных скоб, соединённых продольными стержнями в местах сопряжения опоры и перемычки, при этом концы опор, направлены в противоположную, от вертикальной оси поперечного сечения шпалы, сторону и нижнего основания, которое выполнено из продольных и поперечных стержней

Наличие в конструкции заявляемого технического решения каркаса, выполненного из П-образных скоб, соединённых продольными стержнями в местах сопряжения опоры и перемычки, обеспечивает усиление верхней зоны подрельсового участка шпалы, испытывающей максимальные сжимающие напряжения.

Кроме того, рассматриваемый участок шпалы (подрельсовый участок), содержит элементы промежуточного рельсового скрепления (дюбели), отверстия под которые являются концентраторами напряжений и тем самым они ослабляют данный участок шпалы.

Наличие в данной зоне шпалы каркаса с формой, имеющей пространственно-развитую геометрию, а также расположение каждого закладного элемента промежуточных рельсовых скреплений, установленных в продольной вертикальной плоскости железобетонного бруса на концах подрельсовых площадок, между скоб (смежных) каркаса дополнительного армирования помогает избежать растрескивание бетона в зоне закладных элементов.

Выполнение концов опор П-образных скоб, отогнутыми в противоположные, от вертикальной оси поперечного сечения шпалы, стороны снижает влияние напряжений концентрирующихся при сжатии на торцах опор П-образных скоб, путем увеличения площади контакта опоры с бетоном за счёт их отгиба.

Для обеспечения восприятия максимальных растягивающих усилий у подошвы подрельсового участка шпалы устраиваются шесть продольных стержней и двух поперечных, которые объединяют продольные стержни у их края по верхней грани, что повышает трещиностойкость данной зоны, а следовательно и несущую способность всей шпалы.

Стоит отметить, что количество элементов входящих в состав дополнительного армирования (прутков, скоб и стержней) обусловлено геометрическими параметрами шпалы и нагрузками, которые она воспринимает, т.е. является расчетными величинами, находящимися в зависимости от геометрических параметров шпалы, которые характеризуют возможность размещения максимального допустимого количества элементов дополнительной арматуры, а также нагрузки воспринимаемой шпалой, которая характеризует требуемое количество элементов дополнительного армирования для обеспечения необходимой прочности и трещиностойкости.

Указанные выше сведения, касающиеся определения количества элементов дополнительного армирования не являются предметом данной заявки, поскольку сущностью заявляемого изобретения является наличие и расположение в конструкции изобретения дополнительных элементов, а не детализация конструктивного выполнения дополнительных элементов, которая является расчетной величиной, находящейся в зависимости от задаваемых требований обеспечения прочности и трещиностойкости.

Краткое описание чертежей

Сущность предлагаемого изобретения поясняется нижеследующими описанием и прилагаемыми иллюстрациями, на которых показано:

Фиг. 1 – максимальные напряжения в момент приложения эксплуатационной нагрузки.

Фиг. 2 – представлен общий вид схемы армирования шпалы (выполнен в программном комплексе «SolidWorks»).

Фиг. 3 – представлена взрыв-схема шпалы (выполнен в программном комплексе «SolidWorks»).

Фиг. 4 – представлен вид заявляемой железобетонной шпалы с торца.

Фиг. 5 – представлен вид скобы (выполнен в программном комплексе «SolidWorks»).

Осуществление изобретения

На фигуре 1 представлены результаты моделирования шпалы, в виде графического отображения, имеющей схожее конструктивное выполнение в плане элементов напряженного армирования, с заявляемым техническим решением, однако не имеющей в своей конструкции дополнительного армирования, выполненного в виде каркаса с формой, имеющей пространственно-развитую геометрию.

В данной расчётной схеме шпала опиралась равномерно на балласт, а к самой шпале прикладывалась эксплуатационная нагрузка. В результате расчёта, проведённого при помощи программного комплекса «Abaqus» (далее ПК «Abaqus»), следует, что наибольшие растягивающие напряжения (1) возникают у подошвы шпалы в подрельсовой зоне, кроме того, наблюдается увеличение напряжений в концевой зоне (2), ввиду наличия «краевого эффекта».

Данное обстоятельство указывает на то, что указанные участки шпалы являются наиболее подверженными разрушению.

Таким образом, выявленные в ходе проведенного расчета участки железобетонной шпалы, требует усиления, которое может быть обеспечено элементами дополнительного армирования конструкции железобетонной шпалы.

В заявляемом изобретении усиливающее конструкцию железобетонной шпалы дополнительное армирование было выполнено конструкцией, имеющей пространственно-развитую геометрию, состоящую из верхнего каркаса, выполненного из П-образных скоб, соединённых продольными стержнями в местах сопряжения опоры и перемычки, при этом концы опор, направлены в противоположную, от вертикальной оси поперечного сечения шпалы, сторону и нижнего основания, которое выполнено из продольных и поперечных стрижней.

На фигурах 2 – 3 представлен пример выполнения дополнительного армирования шпалы, который для наглядности был конструктивно выполнен с определенными количественными значениями элементов дополнительного армирования, так верхний каркас, был выполнен из четырёх П-образных скоб, соединённых двумя продольными стержнями в местах сопряжения опоры и перемычки, при этом концы опор, направлены в противоположную сторону, от вертикальной оси поперечного сечения шпалы, и основания, которое выполнено из шести продольных стержней и двух поперечных.

Данный пример, не является ограничивающим заявляемое изобретение по количеству элементов дополнительного армирования, поскольку был приведен для подтверждения возможности достижения заявляемого технического результата, элементами дополнительного армирования в целом (их наличие), при котором обеспечивалась определенная прочность и трещиностойкость шпалы, в результате проведённого расчёта в ПК «Аbaqus» для заданных нагрузок и определенных габаритных параметров шпалы.

На фигуре 2 представлена конструкция заявляемой шпалы, включающая в себя шпалы с переменным по длине трапециевидным сечением, которое выполнено на краевых участках (3) шпалы, подрельсовых участках шпалы (4), в котором и применяется элементы дополнительного армирования, а также средний участок (5) шпалы.

В процессе производства заявляемой шпалы арматурный каркас, представленный на фигуре 3 в виде взрыв-схемы, собирается в металлической форме (не показана), которая обеспечивает необходимую геометрию шпалы при монтаже арматуры и последующей её заливки бетоном.

При этом конструкция заявляемой шпалы состоит из напрягаемой арматуры (6), хомутов (7) и элементов дополнительного армирования.

На следующем этапе производства обеспечивается предварительное натяжение продольной арматуры.

Элементы дополнительного армирование состоят из верхнего каркаса, выполненного из П-образных скоб (8) (согласно представленного варианта исполнения четырёх), соединённых продольными стержнями (9) (согласно представленного варианта исполнения двумя) в местах сопряжения опоры (13) и перемычки (14), при этом концы опор, направлены (путем отгиба) в противоположную, от вертикальной оси поперечного сечения шпалы, сторону и нижнего основания, которое выполнено из

продольных стрижней (11) (согласно представленного варианта исполнения шести) и поперечных (12) (согласно представленного варианта исполнения двух).

В следствии применения в конструкции заявляемой шпалы элементов дополнительного армирования, состоящих из двух частей, верхнего каркаса и нижнего основания, обеспечивается усиление наиболее нагруженных подрельсовых участков шпалы, что в дальнейшем позволяет повысить трещиностойкость и несущую способность шпалы в целом.

Таким образом, заявляемое изобретение, шпала железобетонная, с конструкцией, имеющей элементы дополнительного армирования на определённых участках шпалы, обеспечивает возможность повышения прочности и трещиностойкости в наиболее нагруженных участках шпалы, а именно подрельсовых участках.

ЖЕЛЕЗОБЕТОННАЯ ШПАЛА

Формула изобретения

1. Железобетонная шпала, выполненная с переменным по длине трапециевидным поперечным сечением, состоящей из краевых участков, подрельсовых участков с подрельсовыми площадками и среднего участка, элементов продольной предварительно напряженной арматуры, закладных элементов промежуточных рельсовых скреплений, установленных в продольной вертикальной плоскости железобетонной шпалы в зоне подрельсовых площадок, отличающаяся тем, что элементы продольной предварительно напряженной арматуры выполнены в виде двух парных рядов прутков, расположенных симметрично с каждой стороны, относительно вертикальной оси поперечного сечения шпалы, при этом концевые и средний участки шпалы включают прямоугольные хомуты с закругленными углами, которые объединяют внешние ряды прутков, симметричных относительно вертикальной оси в поперечном сечении с их внешней стороны, подрельсовые участки включают дополнительное армирование, выполненное конструкцией, имеющей пространственно-развитую геометрию, состоящую из верхнего каркаса, выполненного из П-образных скоб, соединённых продольными стержнями в местах сопряжения опоры и перемычки, при этом концы опор, направлены в противоположную, от вертикальной оси поперечного сечения шпалы, сторону и нижнего основания, которое выполнено из продольных и поперечных стрижней.

2. Железобетонная шпала по пункту 1 отличающаяся тем, что каждый закладной элемент промежуточных рельсовых скреплений, установленный в продольной вертикальной плоскости железобетонной шпалы, в зоне подрельсовых площадок, расположен между двух скоб каркаса дополнительного армирования каждый.

ЖЕЛЕЗОБЕТОННАЯ ШПАЛА

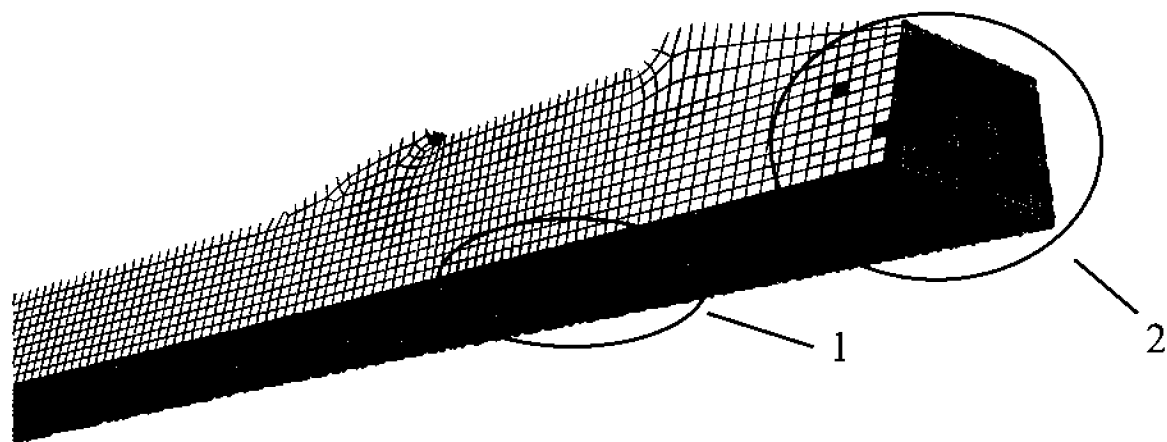

Фиг. 1

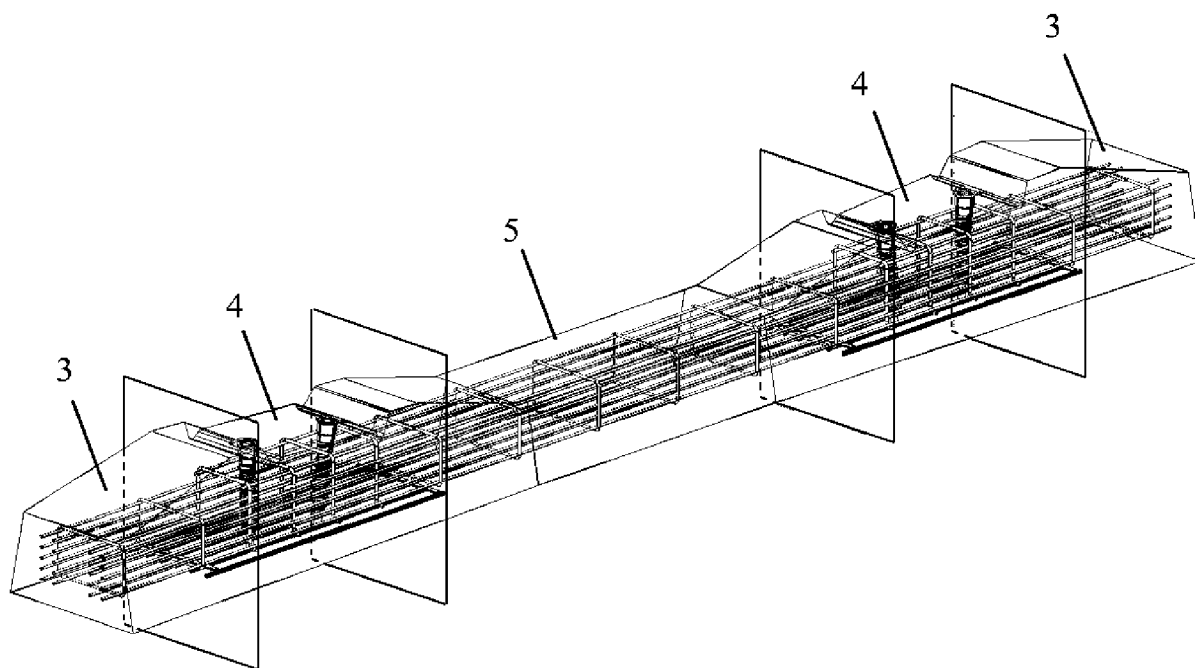

Фиг. 2

ЖЕЛЕЗОБЕТОННАЯ ШПАЛА

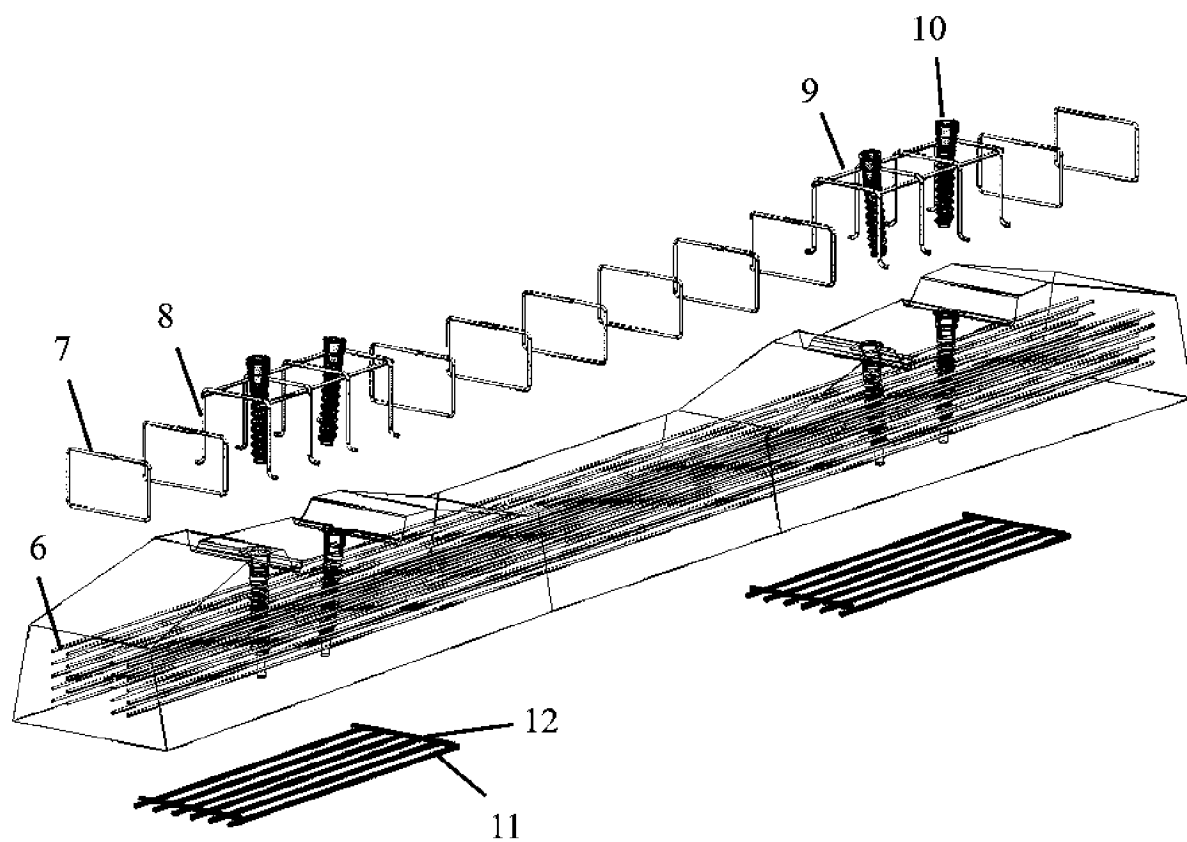

Фиг. 3

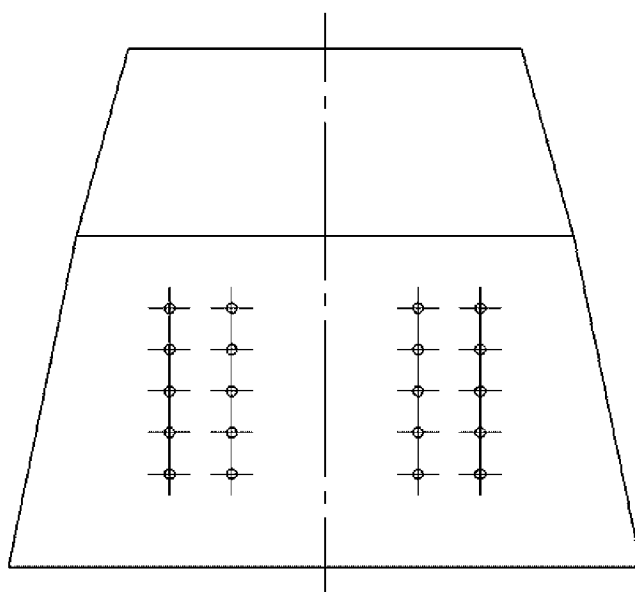

Фиг. 4

ЖЕЛЕЗОБЕТОННАЯ ШПАЛА

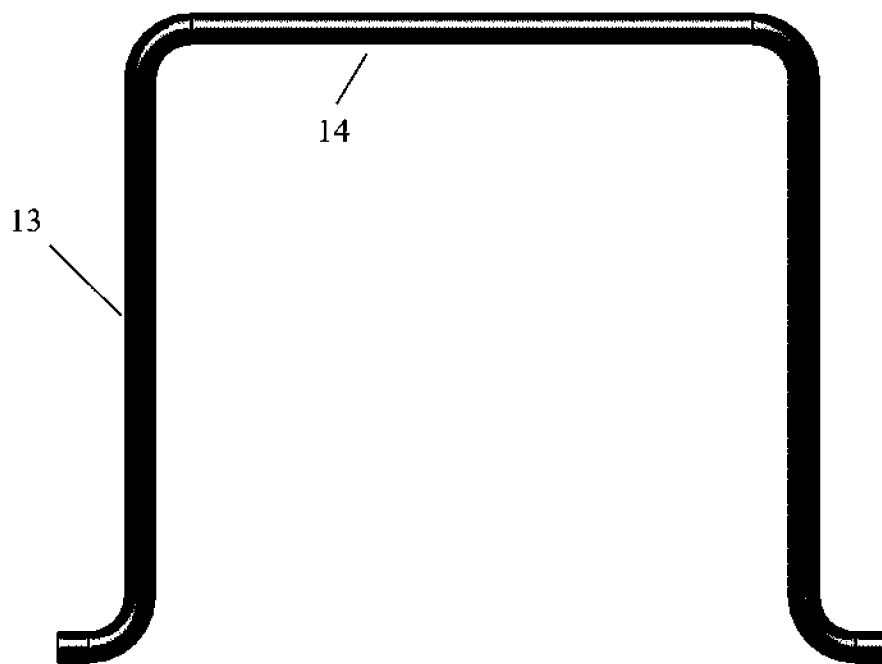

Фиг. 5

Номер евразийской заявки:

202390374

А. КЛАССИФИКАЦИЯ ПРЕДМЕТА ИЗОБРЕТЕНИЯ:
E01B 3/32 (2006.01)

Согласно Международной патентной классификации (МПК)

Б. ОБЛАСТЬ ПОИСКА:

Просмотренная документация (система классификации и индексы МПК)
E01B3/32, 3/34

Электронная база данных, использовавшаяся при поиске (название базы и, если, возможно, используемые поисковые термины)
Espacenet, ЕАПАТИС, Google Patents

В. ДОКУМЕНТЫ, СЧИТАЮЩИЕСЯ РЕЛЕВАНТНЫМИ

Категория*	Ссылки на документы с указанием, где это возможно, релевантных частей	Относится к пункту №
A	KR 20100000452 A (SAMPYO ENG & CONSTR LTD) 2010.01.06, см. фигуры	1-2
A	KR20060033393 A (SAMSUNG IND CO LTD и др.) 2006.04.19, см. фигуры	1-2
A	RU 2716373 C1 (АКЦИОНЕРНОЕ ОБЩЕСТВО «БЕТЭЛТРАНС») 2020.03.11, см. весь документ	1-2

последующие документы указаны в продолжении

* Особые категории ссылочных документов:
«А» - документ, определяющий общий уровень техники
«D» - документ, приведенный в евразийской заявке
«E» - более ранний документ, но опубликованный на дату подачи евразийской заявки или после нее
«O» - документ, относящийся к устному раскрытию, экспонированию и т.д.
"P" - документ, опубликованный до даты подачи евразийской заявки, но после даты испрашиваемого приоритета"

«Т» - более поздний документ, опубликованный после даты приоритета и приведенный для понимания изобретения
«X» - документ, имеющий наиболее близкое отношение к предмету поиска, порочащий новизну или изобретательский уровень, взятый в отдельности
«Y» - документ, имеющий наиболее близкое отношение к предмету поиска, порочащий изобретательский уровень в сочетании с другими документами той же категории
«&» - документ, являющийся патентом-аналогом
«L» - документ, приведенный в других целях

Дата проведения патентного поиска: 01/06/2023

Уполномоченное лицо:
Зам. начальника отдела механики,
физики и электротехники

М.Н. Юсупов